



TBP



RIDUTTORE DI PRESSIONE

Stadio singolo - Montaggio in linea

Il suo sistema con leva assicura un'alta precisione di regolazione a pressioni estremamente basse permettendo un flusso importante.

Questo riduttore di pressione si adatta particolarmente bene a quei lavori che richiedono delle regolazioni di riduzione particolarmente accurate e sensibili. (es: inertizzazione di cisterne)

È stato concepito per i principali gas alimentari e con tutti i tipi di gas non corrosivi impiegati nell'industria agroalimentare.

A causa della sua progettazione, una leggera contropressione a valle (pochi mbar), è necessaria perché l'otturatore di questo riduttore possa chiudersi correttamente in caso di arresto del flusso a valle.

Anche se completamente svitata, la vite di regolazione non assicura il blocco completo del flusso.

Tutti i materiali a contatto con il gas sono certificati secondo il regolamento (CE) 1935/2004.

CARATTERISTICHE

- Riduttore a membrana e leva
- Pressione d'ingresso massima: 4 bar
- Pressione d'uscita regolabile: de 20 mbar a 100 mbar
- Flusso massimo (N₂) : 35 Nm³/h a 4 bar in ingresso e 100 mbar in uscita
- Peso: 2,7 kg

CONFIGURAZIONE STANDARD

- Ingresso: G 1/2" M
- Uscita: G 3/4" M
- Filtro in ingresso
- 1 manometro BP

MATERIALI

Corpo: lega di alluminio compatibile con alimenti

Membrana: EPDM alimentare

MANUTENZIONE

Un kit di manutenzione è disponibile ed elencato dettagliatamente nel manuale d'uso rilasciato con il riduttore.



PRESSURE REGULATOR

Single stage - Line type

Its lever system ensures a high precision of the downstream pressure in very low-pressure ranges while allowing an important flow.

This regulator is particularly suitable for applications requiring accurate and fine downstream pressure adjustments. (ex: inerting of tanks).

It is designed to handle the major food and beverage gases and all non-corrosive gases used in the food and beverage sector.

Due to its design, a slight backpressure downstream (a few mbar) is necessary to correctly close the regulating valve when stopping the downstream flow.

Even totally unscrewed, its adjusting screw does not ensure a full shut-off of the flow.

All materials in contact with the gas comply with the regulation (EC) 1935/2004.

FEATURES

- Lever and diaphragm regulator
- Maximum inlet pressure: 4 bar
- Adjustable outlet pressure: 20 mbar to 100 mbar
- Maximum flow rate (N₂): 35 Nm³/h at 4 bar inlet and 100 mbar outlet
- Weight: 2,7 kg

STANDARD ARRANGEMENT

- Inlet: 1/2" BSP male
- Outlet: 3/4" BSP male
- Inlet filter
- 1 LP gauge

MATERIALS

Body: food-safe aluminum alloy

Diaphragm: EPDM food

MAINTENANCE

A maintenance kit for duly qualified personnel is available and referenced in the data sheet delivered with the regulator.



TBP



DIMENSIONI / DIMENSIONS

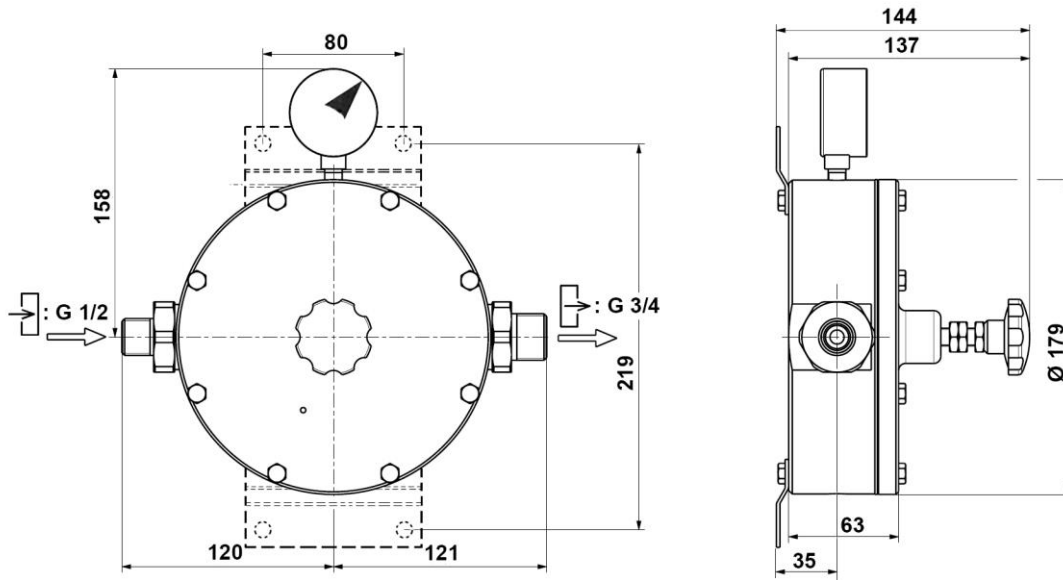

CURVE DI FLUSSO / FLOW RATE DIAGRAMS

TBP-100

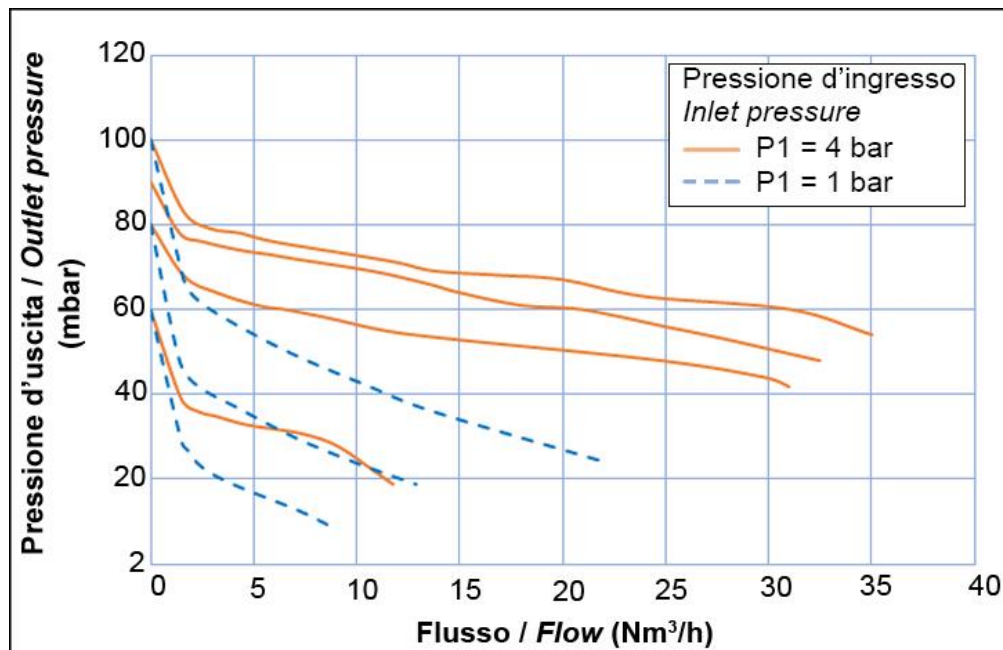



TBP



TBP-70

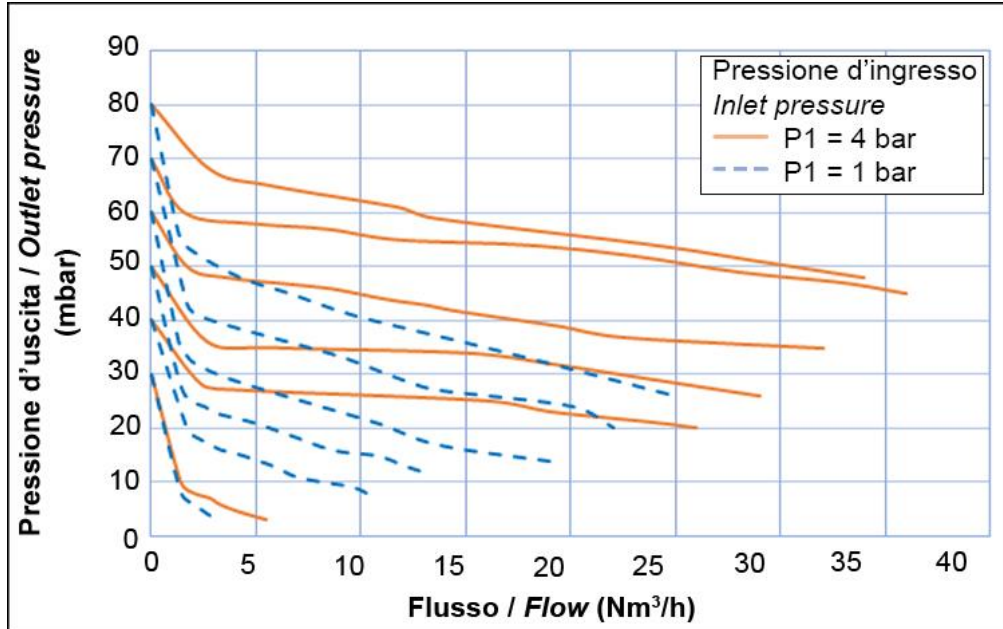

TBP-30

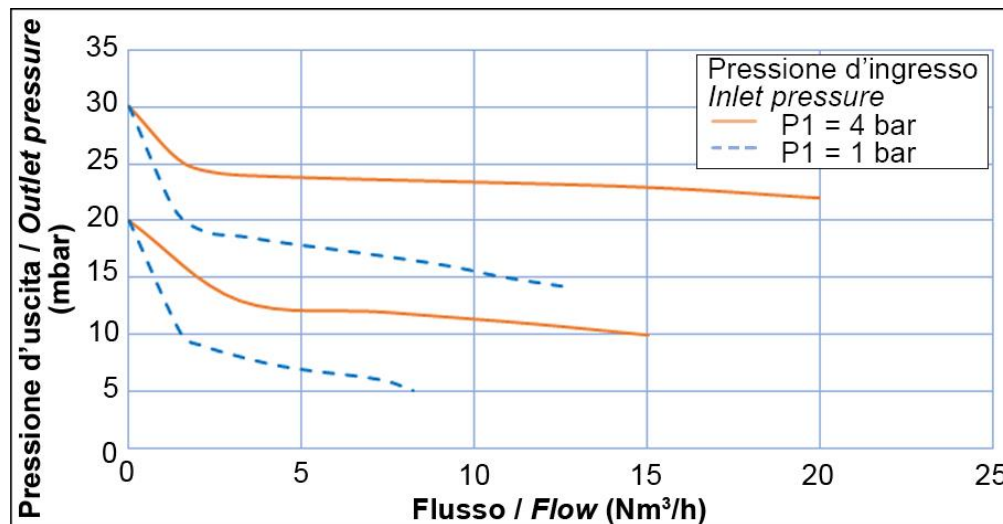

ORDINE: Si prega di indicare

- Codice
- Tipo di gas o miscela
- Pressione I/U massima

Esempio: TBP - N₂ - 4 bar / 50 mbar

ORDER: Please mention

- Detailed reference
- Gas type or gas mixture components
- Maximum I/O pressure

Example: TBP - N₂ - 4 bar / 50 mbar

Le illustrazioni, descrizioni e caratteristiche sono fornite a titolo indicativo. CAHOUET si riserva il diritto di modificare i prodotti senza preavviso.
All views, descriptions and features are given only for information. CAHOUET reserves the right to modify its products without notice.



52, rue de Lagny
93100 MONTREUIL - FRANCE
Tél : +33 1.41.72.90.00
Fax : +33 1.41.72.90.01
E-mail : cahouet@cahouet.com
www.cahouet.com