



THD

DETENDEUR

Simple étage - Montage sur réseau
Très haute détente
Pour tout gaz non corrosif y compris l'oxygène.
Ce détendeur s'adapte directement en sortie de compresseur HP, et assure la régulation de très hautes pressions de détente.

CARACTERISTIQUES

Détente à piston
Pression amont nominale : 420 bar
Pression aval réglable de 80 à 315 bar
Débit maxi : >150 Nm³/h
Poids : 1,3 kg

CONFIGURATION STANDARD

- Entrée / sortie : G 1/4" femelle
- Filtre d'entrée
- Eclateur (BP)
- 1 manomètre BP

MATIERES

Corps : laiton
Garniture de clapet et joints selon gaz

OPTION

- Couvercle fileté pour montage en tableau (perçage Ø 32)

MAINTENANCE

Un kit de maintenance à l'intention d'un personnel qualifié est disponible et référencé dans la notice livrée avec le détendeur.

COMMANDE : merci d'indiquer

- Référence complète
- Nature du gaz ou composition du mélange
- Pression maximale d'utilisation
- Option retenue

Exemple : THD - Air - 100 bar

Les illustrations, descriptions et caractéristiques sont fournies à titre indicatif. CAHOUET se réserve le droit de modifier ses produits sans préavis.
All views, descriptions and features are only given for information. CAHOUET reserves the right to modify its products without notice.

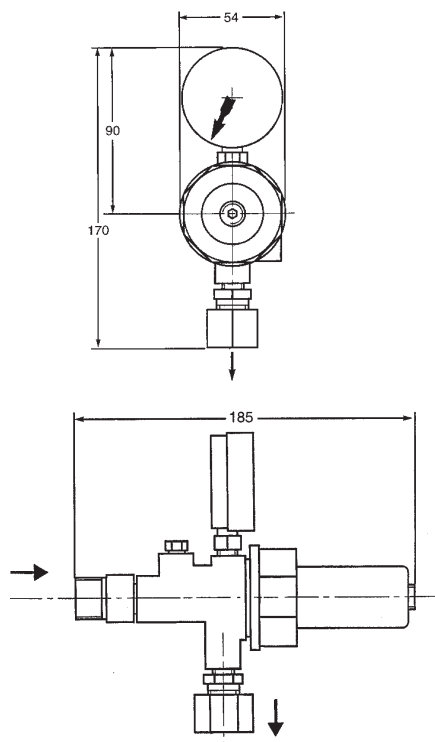

PRESSURE REGULATOR

Single stage - Line type
Very high downstream pressure
For all non corrosive gas, oxygen included.
This regulator may be directly fitted at the outlet of an HP compressor. It ensures the regulation of very high downstream pressures.

FEATURES

Piston regulator
Nominal inlet pressure : 420 bar
Adjustable outlet pressure : 80 to 315 bar
Maximum flow rate : >150 Nm³/h
Weight : 1,3 kg

STANDARD ARRANGEMENT

- Inlet / outlet connections : 1/4" BSP F
- Inlet filter
- Bursting disk (LP)
- 1 LP gauge

MATERIALS

Body : brass
Valve seat and seals : according to gas

OPTION

- Threaded cover neck for panel mounting (bore Ø 32)

MAINTENANCE

A maintenance kit for duly qualified personnel is available and referenced in the data sheet delivered with the regulator.

ORDER : please mention

- Detailed reference
- Gas type or gas mixture components
- Maximum outlet pressure
- Selected option

Exemple : THD - Air - 100 bar



52, rue de Lagny
93100 MONTREUIL - FRANCE
Tél : 33 (0)1.41.72.90.00
Fax : 33 (0)1.41.72.90.01
E-mail : cahouet@cahouet.com
www.cahouet.com